

VITICULTEUR

PULVÉRISATEURS TRAINÉS



SPIRIT 600 800 1000 1300 L



RAFALE 1500 2000 L



ZEPHYR PRO 1000 L



LE CONSTRUCTEUR NICOLAS CONÇOIT ET FABRIQUE DES PULVÉRISATEURS ADAPTÉS À TOUT TYPE DE PRODUCTION

LES SPÉCIFICITÉS DE PRODUCTION DE LA CLIENTÈLE DE NICOLAS



VIGNES ÉTROITES

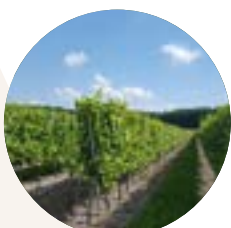

VIGNES LARGES

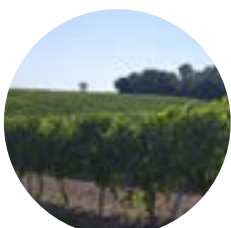

HAUTEUR DE PLANTATION



TYPE DE PALISSAGE



ÉCARTEMENT

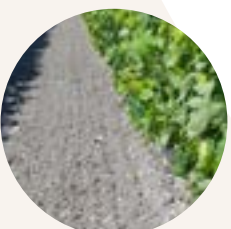

SOLS



TAILLE DES TOURNIÈRES

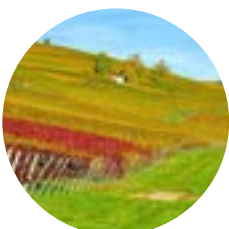

SURFACE

RAPPEL DES PARAMÈTRES QUI AFFECTENT LA PULVÉRISATION



LA MÉTÉO

- La température
- La rosée
- L'hygrométrie
- Le vent



LA GOUTTE

- Le nombre
- La taille
- La répartition



LA QUALITÉ DE L'EAU

- Le PH
- La dureté,
- La température



LA FORMULATION DU PRODUIT



LA MOUILLABILITÉ DES PLANTES



LES MACHINES

Une gamme et des équipes au service de vos travaux :

NICOLAS conçoit et fabrique des pulvérisateurs depuis plus de 100 ans.

Le SPIRIT est le résultat de la simplification des utilisations grâce à ses réglages simples.

Son ergonomie, son grand débit d'air et les nombreux choix de rampes en font un outil personnalisable pour toutes les typologies de vignes.

SPIRIT

 PULVÉRISATEUR TRAÎNÉ

 RAMPES : Voûte large, Vari, Opti, Exti, Variface et Portique modulaire

 600 l - 800 l - 1000 l - 1300 l

Sommaire :

Cuve	pages 6-7
Régulation	pages 8-9
Pompe	page 10
Châssis	pages 11-12
Attelage	page 13
Mise en oeuvre	page 14
Ventilation	pages 15-16
Pulvérisation	page 17-18
Rampes	pages 18-23
Options	page 24-25
Dimensions et voies	pages 26-27
Contacts	page 28

LES + PLUS PRODUIT

- GABARIT COMPACT ET MANIABLE
- SIMPLICITÉ D'UTILISATION
- MODULABLE
- VENTILATION INVERSÉE À TRÈS GRAND DÉBIT D'AIR

LE SPIRIT : COMPACT, MANIABLE ET SIMPLICITÉ D'UTILISATION



Issu du savoir-faire Nicolas, le pulvérisateur traîné SPIRIT est un outil performant et personnalisable selon les besoins de votre vigne.

Grâce à ses nombreuses possibilités d'équipements paramétrables, vous pouvez composer un pulvérisateur adapté spécifiquement à vos besoins de traitements.



Fiable, simple et ergonomique, il est conçu pour être durable grâce à sa **conception en 3 modules (partie avant (pompe), partie arrière (ventilation) et 2 longerons en acier à Haute Limite Élasticité)** pour vous offrir une endurance éprouvée et une maniabilité extrême de par son faible empattement. Son rendement aérodynamique garantit une répartition parfaite vers les diffuseurs.



Le plus produit

- + Châssis acier HLE souple et robuste pour absorber les irrégularités du terrain en 3 parties.
- + Maniable grâce à son faible empattement.



CHÂSSIS

PULVÉRISATION

- + Enveloppe de tranquillisation qui assure une répartition optimale vers les diffuseurs.



RÉGULATION

- + Nouvelle poignée de commande électrique.
- + Ergonomie / utilisation simple et intuitive.



Toutes les améliorations de cette nouvelle génération de pulvérisateur sont issues des pratiques d'usage des viticulteurs. Nous avons eu à cœur d'écouter et de comprendre vos besoins pour vous proposer cette nouvelle génération de machines.

Le SPIRIT est un outil endurant et parfait pour les vignes tant par sa simplicité d'utilisation, que dans les travaux de pulvérisation.

LA CUVE PRINCIPALE

Cuve phytosanitaire située à l'arrière.
Son ergonomie profilée lui confère une pénétration dans la végétation idéale.

Agitation de fond de cuve par venturis pour un brassage optimal de votre bouillie.

4 capacités : **600, 800, 1000 ou 1300 litres.**

Trou d'homme de Ø 400 mm.

Bouchon de remplissage rapide Ø 80 mm.

Vidange rapide par système de télévidange.

Indicateur du volume en cuve par un niveau gradué à aiguille.



Trou d'homme de Ø 400 mm avec tamis de filtration

Télévidange de fond de cuve

Niveau à aiguille

Cuve profilée en polyéthylène

AGITATION FOND DE CUVE PAR VENTURIS

L'agitation est assurée par venturis en fond de cuve. Ils sont orientés de façon à avoir un brassage optimal et éviter les dépôts en fond de cuve. Les jets rotatifs assurent le parfait entretien de votre cuve.



Venturis d'agitation de fond de cuve
Tamis trou d'homme et lav'ton

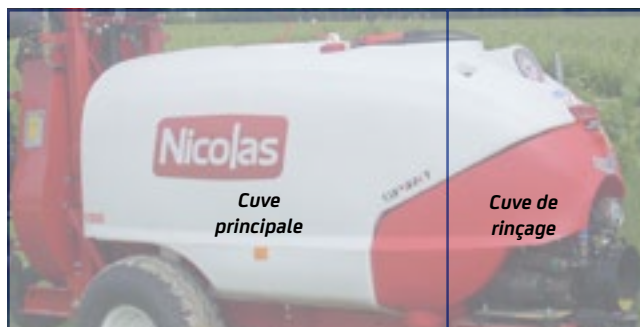

LA CUVE DE RINÇAGE

Accessibilité optimale au poste de remplissage de la cuve de rinçage.

Stabilité maximale grâce à la cuve de rinçage idéalement placée à l'avant de la machine.

Le volume de la cuve de rinçage répond à la réglementation.

Trou de remplissage Ø 80 mm.



Trou de remplissage cuve de rinçage



2 Vannes d'agitation facilement accessible

DES VANNES FACILEMENT ACCESSIBLES

Les vannes de refoulement, d'agitation et d'aspiration sont facilement accessibles pour une manipulation plus aisée.



Position des vannes : 1 de refoulement et 3 d'aspiration

UNE FILTRATION ETAGÉE

- Filtre avec un tamis au niveau du trou d'homme,
- Filtre d'aspiration,
- Filtre de refoulement,
- Pastilles anti-gouttes sur les rampes.

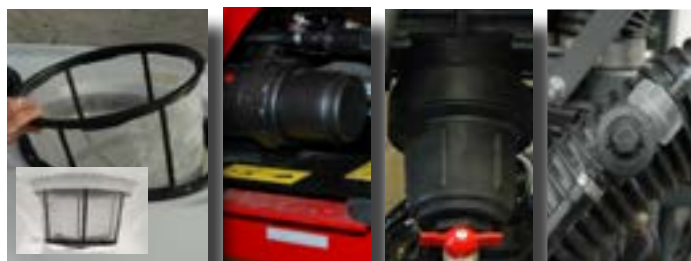

LAVE - MAINS

Le lave-mains a été intégré au carénage de la cuve pour faciliter son utilisation.

Réservoir lave-mains de 20 litres.



Lave-mains de 20 l

LA RÉGULATION

La régulation est un élément prépondérant pour avoir une pulvérisation de qualité et adaptée aux spécificités de vos vignes.

Nicolas vous offre de nouvelles améliorations pour vous faciliter le travail : boîtier de commande du distributeur, nouvelle poignée ergonomique et intuitive, excellente accessibilité au poste de mise en oeuvre à l'avant pour en faciliter l'entretien...



- L'accès à la **pompe pistons-membranes** est simple car elle est **positionnée à l'avant** du pulvérisateur.
- Le **brassage permanent** est assuré par des **venturis** pour une **homogénéité parfaite**.
- **3 niveaux de filtration** :
 - > Tamis de cuve,
 - > Filtre d'aspiration,
 - > Filtre de refoulement.
- **Pastilles anti-gouttes**.
- **2 vannes de tronçons avec retours calibrés** et 2 supplémentaires possibles en option.

MANOMÈTRE DE CONTRÔLE DE LA PRESSION

Manomètre Ø 100 mm. Vous pouvez contrôler votre niveau de pression depuis la cabine.



Manomètre de contrôle



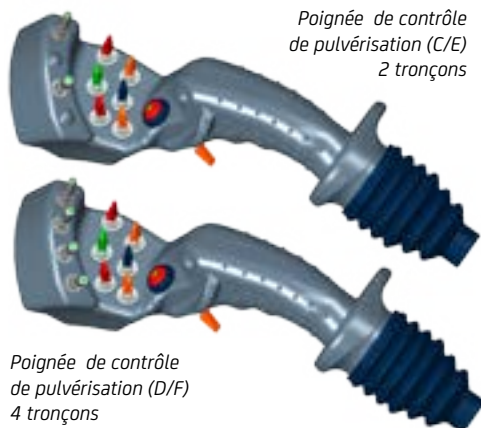

Poignée de contrôle de pulvérisation (C/E)
2 tronçons

Poignée de contrôle de pulvérisation (D/F)
4 tronçons



CLASS 2 : RÉGULATION COMMANDE ÉLECTRIQUE

Un régulateur DPM à réglage électrique avec commande en cabine.

Permet de régler une pression déterminée choisie en fonction du volume/ha par rapport à la vitesse d'avancement.

Possibilité d'adapter rapidement, sans descendre du tracteur, les caractéristiques de la pulvérisation lors du changement de configuration des vignes.

Commandes électriques d'ouverture/fermeture de la pulvérisation. Gestion indépendante des tronçons droite et gauche.

Le plus produit

NOUVELLE POIGNÉE EN CABINE

intuitive et ergonomique, la nouvelle poignée de commande bus-can est simple d'utilisation (class 2) pour faciliter les travaux de pulvérisation.

CLASS 3 : RÉGULATION À DÉBIT PROPORTIONNEL À L'AVANCEMENT ÉLECTRONIQUE (DPAE)

Après programmation du volume/ha désiré, l'électronique gère automatiquement la dose quelle que soit la vitesse d'avancement.

La régulation DPAE :

Programmation simple et conviviale des paramètres de pulvérisation

Fonction d'assistance pour le paramétrage : interrogation volume/ha - pression - vitesse - configuration machine.

Affichage 4 données en simultané : pression, volume/ha, vitesse et en alternance : reste en cuve/autonomie ou quantité épandue/superficie réalisée.

Pré-programmation, par l'opérateur, de 6 largeurs de plantation.

Pré-programmation usine de l'ensemble des configurations de montage de buses. Mémorisation de 12 parcelles plus un compteur journalier du travail effectué.

Les commandes : Commande d'ouverture/fermeture générale de la pulvérisation et des sections en cabine.



Le plus produit

- > Buses pré-programmées d'usine - Accès rapide au travail sans programmation.
- > L'ensemble des configurations de montage de buses déjà pré-programmé.
- > Modulation possible de la dose, pendant la pulvérisation, par palier de 10 %.
- > Vitesse simulée à poste fixe pour régler la machine.
- > Mise hors tension automatique après 10 minutes d'inutilisation.
- > Touches de raccourcis : accès direct aux principaux paramètres.
- > Gestion du volume restant en cuve et de l'autonomie restante.

UNE POMPE PERFORMANTE

Le SPIRIT est équipé en standard d'une **pompe APS 71**, à cloche à air montée sur Silent bloc, **délivrant 70 l/min.**

Pour un brassage optimal, elle est couplée avec des venturis d'agitation de fonds de cuve qui évitent les dépôts.



Manomètre Ø 100mm



Venturi d'agitation de fond de cuve



Cloche à air



Pompe APS 71, 70 l/min



UN CHÂSSIS À HAUTE LIMITE ÉLASTICITÉ

Le SPIRIT est monté sur un châssis traîné double longerons en acier HLE. Très robuste il permet grâce à sa souplesse une meilleure absorption des imperfections et des contraintes du terrain. Ce châssis a une très grande stabilité. Il est idéal pour un usage intensif.

Cette machine ergonomique et profilée a été conçue afin que tous ses organes soient protégés.

Le plus produit

Peinture laquée polyuréthane, séchée au four pour un gage de longévité.

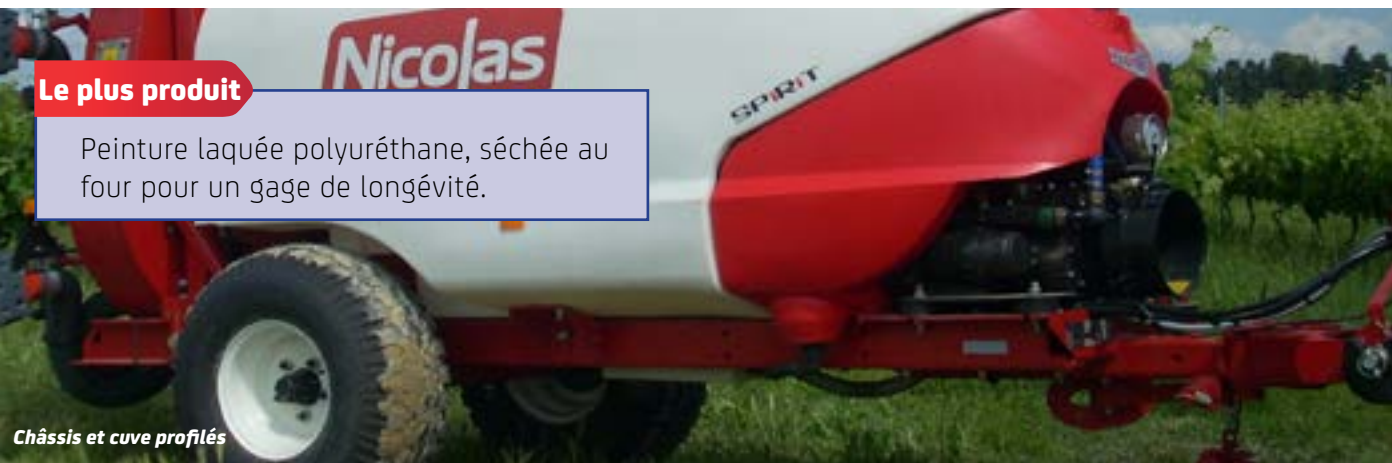

Châssis et cuve profilés

UN CHÂSSIS

Le pulvérisateur est disponible avec avec deux voies possibles 760/900 et 860/1080.

Il est monté en pneumatiques standard en 195x14.



Il est possible en option de monter les pneumatiques suivantes :

- 700x12 (190x12), 10/80 x12(245x12) pour la voie 760/900 ;
- et des pneumatiques 26/12x12 (290x12) en plus, pour la voie 860/1080.



Design profilé et enveloppant pour plus de sécurité

UN CHÂSSIS CONÇU POUR DURER

Le pulvérisateur est caréné pour protéger l'appareil, l'utilisateur et le vignoble.

Le châssis est semi-porté.

La conception enveloppante de la cuve protège la pompe et les organes de mise en oeuvre.

UNE SIGNALISATION ROUTIÈRE PERFORMANTE

Le SPIRIT est équipé d'une **rampe de signalisation routière dernière génération avec des feux à LEDs**.

Simple à mettre en oeuvre, le passage de la position travail à la position route se fait par des glissières coulissantes. Ils sont équipés d'un système de verrouillage papillon.



Feux LEDS



Système de verrouillage papillon



Signalisation routière position travail et route



Marche-pied ouvert



Marche-pied fermé



MARCHE-PIED RÉTRACTABLE

Positionné face au trou d'homme pour vous permettre de **faire vos préparations en toute sécurité à droite**.

Il est équipé d'une **sécurité pour le transport**.



Sécurité marche-pied

UN CHOIX D'ATTELAGES ET DE BÉQUILLES DE STATIONNEMENT

Le SPIRIT offre deux possibilités d'attelage :

- **Attelage 1** : Une barre d'attelage basique avec un attelage simple sur les bras inférieurs ou accrochage directement intégré à l'anneau,
- **Attelage 2** : Un attelage mécano-soudé, très robuste, articulé avec cardan homocinétique simple pour une maniabilité accrue de la machine et un meilleur rayon de braquage.



Le SPIRIT est équipé en standard d'une **béquille de stationnement à embase ovale**.

Vous pouvez choisir en remplacement une roue béquille (option). La roue béquille est idéale pour les manoeuvres de parking sans atteler la machine et lors de son entretien.



LA MISE EN OEUVRE

Le SPIRIT, est équipé d'un trou d'homme idéalement placé pour la mise en oeuvre de votre bouillie.

Il dispose d'un tamis Ø 400 mm pour garantir une préparation parfaite.



UNE VENTILATION INVERSÉE PERFORMANTE

Le SPIRIT dispose d'une **ventilation inversée ultra performante à enveloppe en acier**, issue du savoir-faire Nicolas.

UNE VENTILATION AVEC TOUT LE SAVOIR-FAIRE NICOLAS :

- Aspiration inversée pour éviter tout phénomène de recyclage de la pulvérisation.
- Grilles de filtration d'air pour protéger le ventilateur de tout objet extérieur.
- Volume d'air parfaitement maîtrisé grâce à l'**enveloppe de turbine en acier à 10 sorties**.
- Boîtier multiplicateur à 3 vitesses (lièvre, tortue et neutre).
- La **turbine est facile d'entretien** grâce à son raccord automatique pour un nettoyage à l'eau.
- **Faible puissance consommée.**



UNE VENTILATION PROTÉGÉE

- Ventilation protégée par une enveloppe acier et des grilles à l'aspiration.
- Filtration optimisée du feuillage et ainsi un meilleur contrôle visuel pour une aspiration de haute qualité.
- La propreté de l'air aspiré contribue une parfaite qualité de pulvérisation.

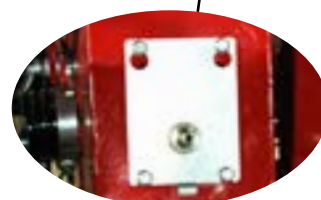

UNE VENTILATION INVERSÉE CONÇUE POUR LA PERFORMANCE

Ventilation acier intégrée au châssis en position verticale.

Turbine haute pression centrifuge Ø 550 mm avec embrayage centrifuge progressif.

Transmission directe par cardan.

Enveloppe de turbine intégrée au châssis à 10 sorties :

- 4 sorties Ø 125 mm,
- 6 sorties Ø 80 mm.



Coupe ventilation SPIRIT



Ventilation et raccord pour l'entretien

UN ENTRETIEN FACILE

Un raccord rapide de tuyau d'eau permet de garantir la propreté de la turbine.

Il est couplé à une trappe d'évacuation des dépôts.

Le plus produit

- Propreté de l'air aspiré qui engendre une parfaite qualité de pulvérisation.
- Nettoyage facile de la turbine grâce à son raccord rapide et sa trappe d'évacuation.



UNE PULVÉRISATION DE QUALITÉ ET ASSISTÉE

Manomètre Ø 100 mm.

Ouverture / fermeture électrique de la pulvérisation gauche/droite séparée par vannes motorisées. En option 2 vannes supplémentaires soit 4 sections pour fermeture des rangs extérieurs.

Poignée à fixer en cabine, ergonomique et simple d'utilisation.

Porte-pastilles anti-gouttes à démontage rapide, 2 jeux de pastilles en céramique réversibles livrés en standard. Diffuseurs équipés d'ailes Coanda.



Manomètre Ø 100m



Poignée de contrôle de pulvérisation

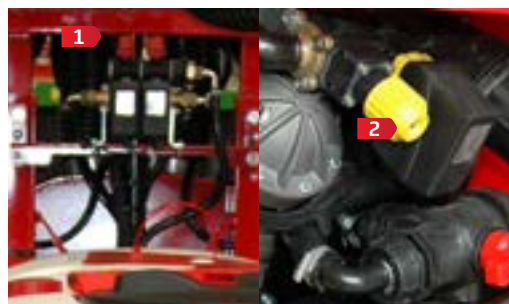

Vannes motorisées :

1 2 vannes de section **2** 1 vanne de régulation



UNE FILTRATION ETAGÉE AU SERVICE DE LA PULVÉRISATION

3 niveaux de filtration pour garantir une préparation et une pulvérisation de qualité.

- Filtre avec un tamis au niveau du trou d'homme,
- Filtre d'aspiration,
- Filtre de refoulement de la rampe,



Filtre trou d'homme



Filtre d'aspiration



Filtre de refoulement

UNE PULVÉRISATION PERSONNALISABLE

NICOLAS propose une large gamme d'équipements de pulvérisation que vous pouvez paramétrer selon vos besoins.

- Montage canons pour une pulvérisation de couverture :

- > Rampe Voûte large,
- > Rampe Vari large,
- > Rampes Optilarge haute ou basse
- > Rampe Exti large.

- Montage en standard ou symétrix pour une pulvérisation en face par face :

- > Rampe Vari face
- > Rampe Portique modulaire.

Le plus produit

Nicolas utilise désormais des gaines aérolithiques haute résistance et des mains en carbonate de polypropylène (PPC) pour garantir la longévité dans vos travaux de pulvérisation.

Nouvelles mains en carbonate de polypropylène avec ailes Coanda



Nouvelles gaines aérolithique



Montage en standard



Montage en symétrix



Montage canons

QUALITÉ DE PULVÉRISATION

LA MAÎTRISE DE L'AIR

Pour la garantie d'un bon traitement et l'assurance d'une bonne couverture cela passe par une grande qualité de diffuseur que vous apportent les diffuseurs Nicolas .

Étude de la vitesse horizontale des gouttelettes émises par un diffuseur 3 doigts équipé d'ailes Coanda doubles.

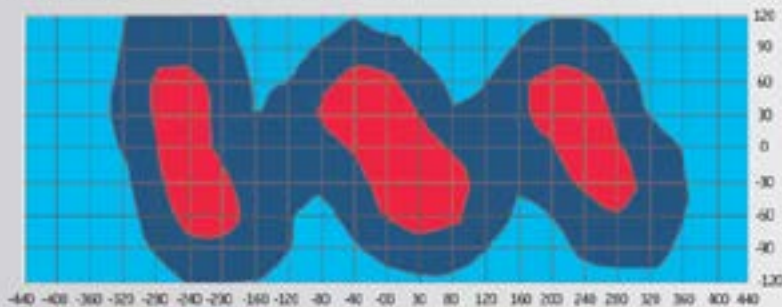

Les performances Nicolas étudiées par : Cemagref

Pulvérisation en couverture



Pulvérisation en face par face



DES ÉQUIPEMENTS AVEC UNE EXCELLENTE RÉSISTANCE AUX CHOCS

MAIN 3 DOIGTS

Située derrière l'appareil et au plus près de la végétation, elle permet de par son nombre de sorties de garder une micronisation parfaite.



CANON BIJETS

Positionné dans le milieu de la rampe, il assure le traitement du rang voisin.

Les ailes Coanda assurent une bonne qualité et répartition de la pulvérisation.



CANON ROND

Sur l'extrémité de la rampe il garantit une grande distance de projection grâce à son grand diamètre de sortie.



MAIN DE RETOUR

En option, deux mains 3 doigts en retour pour traitement 6 Faces :

- Optimisation du traitement sur l'extérieur du rang de passage.
- Disponible sur rampe Varilarge et Optilarge.
- En option équipée de Turbodiff en PPC.



Mains de retour avec ou sans diffuseurs (option)

ORIENTATION ÉLECTRIQUE DES CANONS

Vous pouvez choisir une orientation électrique des canons si vous optez pour un montage avec canons :
Cette option de rampe permet un **réglage en continu de l'angle de projection pour une pulvérisation optimale.**

Option conseillée pour optimiser le traitement suivant le stade de la végétation.

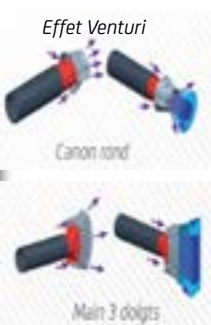

DIFFUSEURS TURBODIFF

Ajout d'une enveloppe autour de l'organe de pulvérisation fonctionnant par effet Venturi.

Cet équipement permet d'homogénéiser et d'optimiser la répartition de la micronisation.

En PPC, les TURBODIFF ont une excellente résistance mécanique aux chocs.

SYSTÈME RÉGLAGE 3D

Permet l'orientation suivant :

- La hauteur,
- La profondeur,
- Et l'angle.



Réglages de rampe en 3D

Butées de réglage mini et maxi rampe Optilarge



VOÛTE LARGE

De conception simple et économique elle s'adapte à de nombreuses vignes. Le repliage séparé, droite / gauche, se fait manuellement. La sécurité sur l'articulation garantit un bon vieillissement de la rampe.

Équipement de série :

- > 4 Mains trois doigts
- > 2 Canons bijets
- > 2 Canons ronds
- > 2 jeux de pastilles réversibles en céramique



VARI LARGE

de 1,33 m à 3,30 m pour s'ajuster au mieux à la vigne. La conception en bout de rampe laisse place à un réglage d'angle des canons pour assurer un traitement optimal. Réglage électrique, ouverture symétrique ou asymétrique.

Équipement de série :

- > 4 Mains trois doigts
- > 2 Canons bijets
- > 2 Canons ronds
- > 2 jeux de pastilles réversibles en céramique



OPTI LARGE

Le large cadre central de 1.00 m offre deux configurations à cette rampe, une version basse et une version haute.

La version basse permet le passage au-dessus des vignes de 1,70 m tandis que la version haute offre une hauteur de rang de 1,90 m.

Le système intuitif de mémorisation de la largeur de travail, facilite les séquences d'ouverture / fermeture. Une fois votre réglage fait, vous n'avez plus qu'à vous préoccuper de la position d'ouverture : les butées mini et maxi sont réglées, **idéal pour optimiser les débits de chantier et limiter le risque d'erreur dans le réglage de la largeur de travail.** En option : le réglage électrique de l'orientation des canons , l'ouverture symétrique ou asymétrique.

Réglage 3D



Équipement de série :

- > 4 Mains trois doigts
- > 2 Canons bijets
- > 2 Canons ronds
- > 2 jeux de pastilles réversibles en céramique

EXTILARGE

Rampe conçue pour les vignobles dits à entre-rang large. La plage d'extension de ces rampes va de 3,70 m à 5 m. Son dimensionnement et sa conception en font une rampe robuste qui vieillit très bien dans le temps. La rampe Extilarge permet le traitement en couverture.

Équipement de série :

> 2 jeux de pastilles réversibles en céramique



Pendillards

VARIFACE

Rampe conçue pour les vignobles dits à entre rang large. La plage d'utilisation de ces rampes va de 3,70 m à 5 m.

Son dimensionnement et sa conception en font une rampe robuste qui vieillit très bien dans le temps. La rampe Variface permet le traitement face à face.

Équipement de série :

> 2 jeux de pastilles réversibles en céramique



Rampe Variface est équipée de descentes avec canons



PORTIQUE MODULAIRE

Équipement de pulvérisation ultra polyvalent permettant d'avoir une largeur de travail de 1,3 m jusqu'à 5 m. Cette rampe peut être équipée de réglages et fonctions hydrauliques comme par exemple la fonction géométrie variable.



Disponible également, l'option orientation électrique des canons pour encore plus de confort d'utilisation. Les diffuseurs peuvent recevoir l'option TurboDiff.

Équipement de série :

> 2 jeux de pastilles réversibles en céramique



Effet Venturi avec Turbo diffuseurs et orientation électrique des canons

ÉQUIPEMENT TURBODIFF



La nouvelle gamme de diffuseurs TURBODIFF assure une meilleure micronisation et une meilleure pénétration au coeur du feuillage et de la grappe.



Grâce au système TURBODIFF, les diffuseurs amènent le surplus d'air nécessaire pour pénétrer au coeur de la vigne et avoir l'assurance d'atteindre les faces cachées des feuilles et le coeur de la grappe.

ORIENTATION ÉLECTRIQUE DES CANONS

L'orientation électrique des canons vous permet de gérer et d'orienter votre pulvérisation avec précision depuis la cabine.

DISPOSITIF DE MICRONISATION PAR AILES COANDA SIMPLES OU AILES DOUBLES

Simple



Double

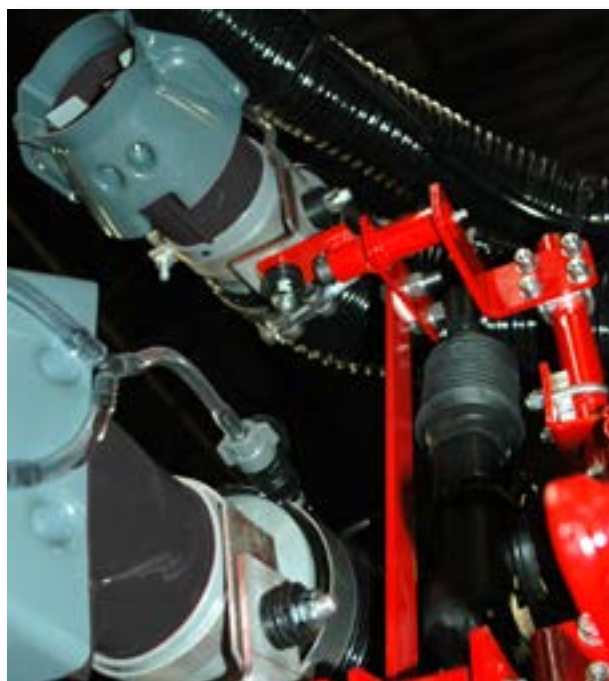

ROUE BÉQUILLE

Le SPIRIT est équipé en standard d'une béquille de stationnement à embase ovale. Vous pouvez choisir en remplacement une roue béquille.

La roue béquille est idéale pour les manoeuvres de parking sans atteler la machine et lors de son entretien.



Attelage 2

ATTELAGE CAT. 2

Attelage catégorie 2 est proposé en option.

C'est un attelage mécano-soudé, très robuste, articulé avec cardan homocinétique simple pour une maniabilité accrue de la machine et un meilleur rayon de braquage.

CARDAN HOMOCINÉTIQUE DOUBLE

NICOLAS propose pour sa gamme SPIRIT un cardan homocinétique double.

Il offre une **plus grande maniabilité côté tracteur et côté pulvérisateur** pour des manoeuvres simplifiées.





2 VANNES MOTORISÉES SUPPLÉMENTAIRES

Vous pouvez par l'ajout de deux vannes motorisées supplémentaires.

Elles vous permettront de **gérer la commande : haut/ bas et gauche droite de votre rampe.**

ORIENTATION ÉLECTRIQUE DES CANONS ET TURBODIFF

Vous pouvez choisir une orientation électrique des canons de la rampe et permet un **réglage en continu de l'angle de projection pour une pulvérisation optimale.** Vous pouvez compléter le dispositif par les **diffuseurs TURBODIFF, qui amènent le surplus d'air nécessaire pour pénétrer au coeur de la vigne** pour une pulvérisation des faces cachés des feuilles.



UN LARGE CHOIX DE MONTE DE PNEUS

Vous pouvez personnaliser et adapter votre machine à vos besoins dans les moindres détails. **Le SPIRIT est livré en standard en 195x14.**

NICOLAS propose sur sa gamme SPIRIT plusieurs choix de monte de pneus en option selon la voie choisie pour votre machine :



CHÂSSIS MACHINES LIVRÉES RÉGLÉES À LA VOIE MINIMUM

VOIE 760 / 900		
	195 x 14	
	700 x 12 (190 x 12)	
	10/80 x 12 (245 x 12)	Obligatoire pour VARIFACE
VOIE 860 / 1080		
	195 x 14	
	700 x 12 (190 x 12)	
	10/80 x 12 (245 x 12)	Obligatoire pour VARIFACE
	26/12 x 12 (290 x 12)	

VOIES ET HOMOLOGATION ROUTIÈRE



CHÂSSIS MACHINES LIVRÉES RÈGLÉES À LA VOIE MINIMUM

VOIES	MONTES PNEUMATIQUES	
VOIE 760 / 900	195 x 14	
	700 x 12 (190 x 12)	
	10/80 x 12 (245 x 12)	Obligatoire pour VARIFACE
VOIE 860 / 1080	195 x 14	
	700 x 12 (190 x 12)	
	10/80 x 12 (245 x 12)	Obligatoire pour VARIFACE
	26/12 x 12 (290 x 12)	



DIMENSIONS ET POIDS



LES DIMENSIONS ET POIDS

MODÈLE	MODÈLE	c	d	h	i	j	Poids à vide (kg)	P.T.A.C (kg)
SPIRIT	600 l	950	1105	1872	2838	1169	605	1600
	800 l	950	1105	2072	3038	1169	605	1850
	1000 l	950	1105	2072	3238	1169	680	1850
	1300 l	-	1200	2072	3238	1291	685	2050

Poids et dimensions pouvant varier en fonction des options choisies, etc.

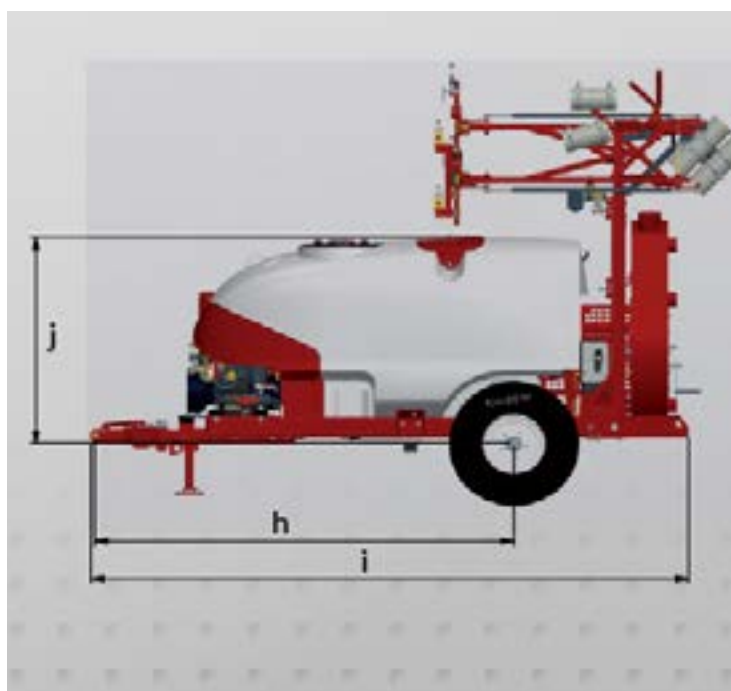

VITICULTURE

PULVÉRISATEURS TRAINÉS

CONTACTS :

✉ 2 rue de l'Industrie

45550 Saint-Denis-de-l'Hôtel

☎ Tél. : +33 (0)2 38 46 31 31

Fax : +33 (0)2 38 46 31 00

@ E-mail : contact@nicolas-sprayers.com

Suivez-nous sur les réseaux sociaux



<https://www.nicolas-sprayers.com>



Nicolas
Sprayers